

GIRELLO

PORTELLO
MECCANICO UNI-DIREZIONALE

mec+
plus people

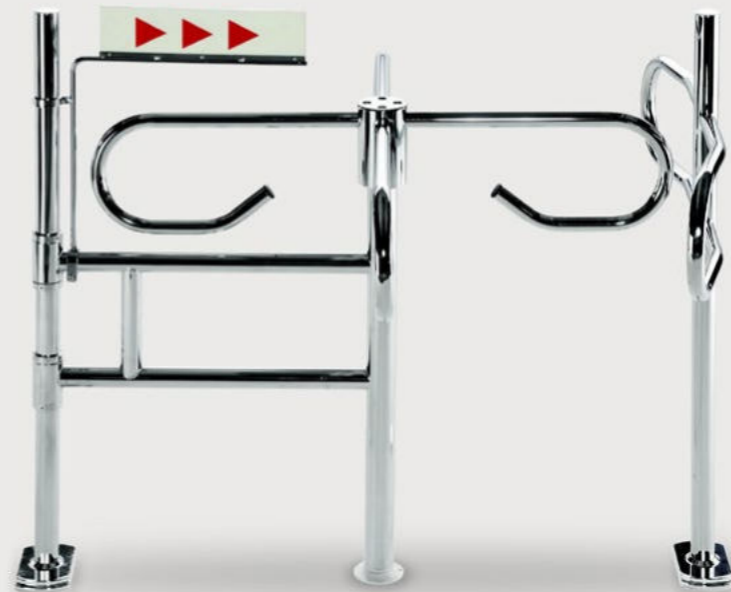

Aree di utilizzo

- ◆ UFFICI
- ◆ AREE DI RICEVIMENTO
- ◆ PALESTRE
- ◆ MUSEI
- ◆ IMPIANTI SPORTIVI
- ◆ PISCINE

DESCRIZIONE

Squadra che vince non si cambia, un prodotto evergreen, sicuro, efficace ed economico. Si basa sulla rotazione uni-direzionale delle 4 braccia che permettono il passaggio di un unico utilizzatore in un solo senso. Efficace, è realizzato interamente in acciaio cromato o verniciato. A richiesta può essere completato con il dispositivo di passaggio dei carrelli, disponibile in diverse dimensioni. L'installazione è di facile realizzazione ed intuitiva senza la necessità di predisposizioni elettriche o edili. Il kit base è composto dal telaio, dalla testata con rotazione unidirezionale.

COLORI & PERSONALIZZAZIONI



ACCIAIO CROMATO



PERSONALIZZATO
QUALSIASI COLORE RAL

CARATTERISTICHE

Guida	Meccanica uni-direzionale
Peso	15 kg
Grado di protezione IP	IP 21
Normativa	Conforme alla Certificazione CE

MATERIALI

Telaio, testa e bracci	acciaio cromato o verniciato
Montanti e sbarre	acciaio cromato o verniciato
Meccanismo	acciaio zincato
Tabella segnaletica	plastica con stampa acrilica

DIMENSIONI - VISTA LATERALE

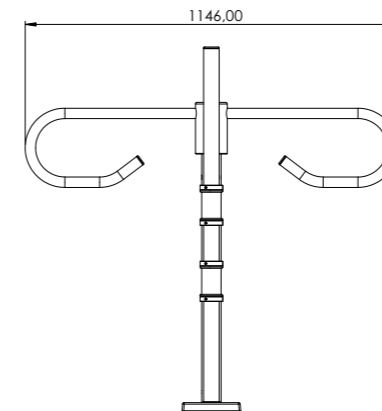

DIMENSIONI - VISTA FRONTALE

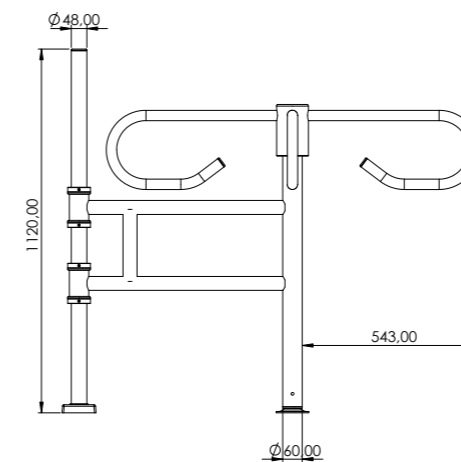

DIMENSIONI - VISTA DALL'ALTO

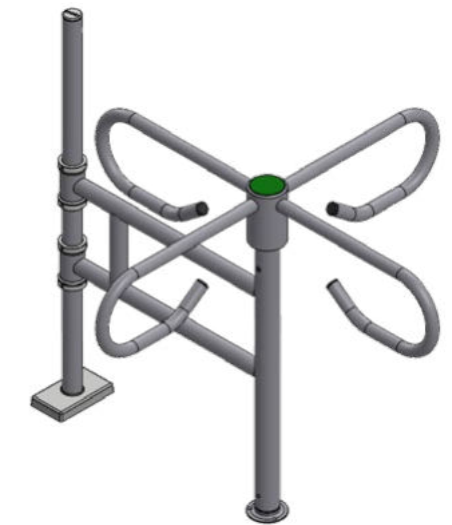
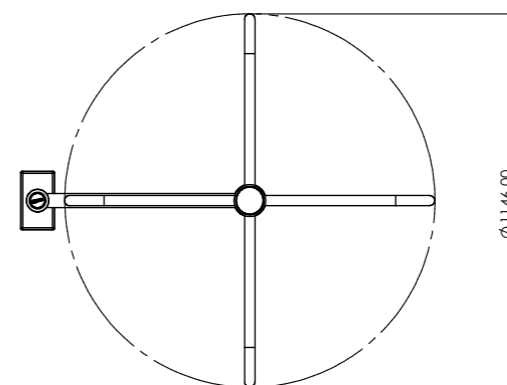

ACCESSORI

- Passaggio carrelli standard con 4, 6 o 8 bandelle
- Passaggio carrelli con dispositivo anti-panico con 4 bandelle
- Dispositivo senso unico con bandelle
- Prolunga montante
- Arco guida

SISTEMI DI SICUREZZA

PASSAGGIO CARRELLI ANTIPANICO: Questo sistema permette, esercitando una spinta al passaggio carrelli, di sganciare la barra e permette di ruotare la stessa sul montante di supporto per poter lasciare libero il passaggio o per una situazione di emergenza o per il passaggio di pacchi ingombranti, questo sgancio è possibile effettuarlo in entrambe le direzioni.

DISPOSITIVO DI SICUREZZA DELLA CROCIERA: Nel caso in cui un utilizzatore si trovasse all'interno del girello e ci fosse una situazione di emergenza, c'è la possibilità effettuando una spinta di circa 100 nm, nella direzione opposta alla rotazione del Girello per attivare il sistema di sicurezza e permettere l'uscita dell'utente.

DISPOSITIVO ANTIPANICO GIRELLO: Oltre alla crociera anche il Girello ha un sistema di sicurezza, è possibile forzare lo sgancio del piatto di fissaggio a terra del Girello, consentendoci di ruotarlo nelle due direzioni. Questo sistema può essere usato come sistema antipanico oppure come sistema per permettere l'ingresso di pallet all'interno del punto vendita.

ANTIPANICO: è possibile forzare sia la crociera ed anche il Girello per attivare i sistemi antipanico. In caso di sgancio del Girello dal suo sistema di fissaggio a terra, deve essere riposizionato manualmente. Mentre per la Crociera, il sistema deve essere ruotato di 90° nella direzione di apertura per riarmare l'antipanico.